



WWF-Việt Nam

Số 6, ngõ 18

Đường Nguyễn Cơ Thạch, Từ Liêm, Hà Nội
Việt Nam

Tel: +84 24 37193049

Email: wwfvietnam@wwf.org.vn

Website: www.vietnam.panda.org

**HỒ SƠ MỜI THẦU
(Số hiệu gói thầu: FY26-0081)**

Bên Mời Thầu: Văn phòng đại diện Tổ chức World Wide Fund for Nature tại Việt Nam

Tên Dự án: Huế - Đô thị Giảm nhựa ở miền Trung Việt Nam (TVA)

Tên gói thầu: “Cung cấp dịch vụ đóng một phần bãi chôn lấp chất thải rắn Quảng Lợi”

Nguồn tài trợ: WWF-Na Uy

Địa điểm thực hiện: Bãi chôn lấp thuộc xã Đan Điền (xã Quảng Lợi cũ), Thành phố Huế, Việt Nam

Ngày ban hành: 24 tháng 7 năm 2025

Thời hạn nộp Hồ sơ chào giá: 12:00 ngày 11 tháng 8 năm 2025

THƯ MỜI THẦU

Nội dung gói thầu: “Cung cấp dịch vụ đóng một phần bãi chôn lấp chất thải rắn Quảng Lợi”

Tổ chức Quốc tế về Bảo tồn Thiên nhiên (WWF) là một trong những tổ chức phi chính phủ quốc tế đầu tiên hoạt động tại Việt Nam. Năm 1985, WWF bắt đầu xây dựng chiến lược bảo tồn quốc gia và từ đó đã hợp tác chặt chẽ với Chính phủ Việt Nam trên nhiều lĩnh vực về môi trường và thực hiện các hoạt động thực địa trên khắp cả nước.

Dự án Huế - Đô thị Giảm nhựa ở miền Trung Việt Nam (gọi tắt là Dự án TVA) trân trọng kính mời các nhà thầu tiềm năng nộp hồ sơ dự thầu (HSDT) cho gói thầu **“Cung cấp dịch vụ đóng một phần bãi chôn lấp chất thải rắn Quảng Lợi”**.

Hoạt động đấu thầu này sẽ được thực hiện thông qua các thủ tục Đấu thầu Competitive trong nước đã nêu trong Hồ sơ mời thầu (HSMT) này và được mở cho tất cả các nhà thầu đủ điều kiện tham gia.

Các nhà thầu đủ điều kiện quan tâm tới gói thầu này có thể gửi email tới tổ chức WWF-Việt Nam qua địa chỉ: procurement@wwf.org.vn nếu cần thêm thông tin.

Hồ sơ dự thầu phải được chuẩn bị theo hướng dẫn tại Mục 7 Chương 1 của HSMT này và phải được nộp trước **12:00, ngày 11 tháng 8 năm 2025**.

Hồ sơ dự thầu nộp muộn sẽ không được xem xét.

Xin vui lòng gửi các thư từ liên quan đến gói thầu này tới:

Tổ chức WWF -Việt Nam
Ban Mua sắm – Đấu thầu
Email: procurement@wwf.org.vn

Đại diện bên mời thầu

Nguyễn Thị Diệu Thúy
Giám đốc Chương trình Giảm nhựa
WWF-Việt Nam

Chương I. CHỈ DẪN NHÀ THẦU

Mục 1. Phạm vi gói thầu

1. Bên mời Thầu, Văn phòng đại diện Tổ chức World Wide Fund for Nature tại Việt Nam, Dự án Huế - Đô thị Giâm nhựa ở miền Trung Việt Nam (TVA) mời nhà thầu tham gia đấu thầu Mời thầu Cung cấp dịch vụ đóng một phần bãi chôn lấp chất thải rắn Quảng Lợi nhằm hỗ trợ cải thiện công tác quản lý Bãi chôn lấp rác Quảng Lợi” được mô tả tại Chương II – Yêu cầu đối với gói thầu.

- Tên gói thầu: Cung cấp dịch vụ đóng một phần bãi chôn lấp chất thải rắn Quảng Lợi, xã Đan Điền, thành phố Huế

2. Loại hợp đồng: trọn gói.

3. Thời gian thực hiện hợp đồng: 90 ngày làm việc.

Mục 2. Tư cách hợp lệ của nhà thầu

Nhà thầu là tổ chức có tư cách hợp lệ khi đáp ứng các điều kiện sau đây:

1. Có giấy chứng nhận đăng ký doanh nghiệp, quyết định thành lập hoặc tài liệu có giá trị tương đương do cơ quan có thẩm quyền cấp; có ngành nghề sản xuất và kinh doanh phù hợp với đặc điểm hàng hóa của gói thầu;

2. Không đang trong quá trình giải thể; không bị kết luận đang lâm vào tình trạng phá sản hoặc nợ không có khả năng chi trả theo quy định của pháp luật; không bị cấm tham gia hoạt động đấu thầu tại Việt Nam;

3. Không có hành vi thông đồng trong quá trình đấu thầu đối với gói thầu này theo quy định của Luật Đấu Thầu Việt Nam hiện hành; Không có xung đột lợi ích trong đấu thầu. Nhà thầu sẽ bị loại nếu bị xác định có xung đột lợi ích. Một Nhà thầu có thể bị coi là có xung đột lợi ích với một hoặc nhiều bên trong quá trình đấu thầu này nếu (bao gồm nhưng không chỉ giới hạn ở những trường hợp sau):

- (a) Nhà thầu và các bên có cùng cổ đông kiểm soát; hoặc
- (b) Nhà thầu và các bên đang hoặc đã nhận trợ cấp trực tiếp hoặc gián tiếp từ bất kỳ bên nào; hoặc
- (c) Nhà thầu và các bên có chung đại diện theo pháp luật với mục đích tham gia gói thầu này; hoặc
- (d) Nhà thầu và các bên có quan hệ với nhau một cách trực tiếp hoặc thông qua các bên thứ ba giúp cho họ có thể tiếp cận các thông tin quan trọng về hoặc gây ảnh hưởng không phù hợp đến Hồ sơ dự thầu (HSDT) của một Nhà thầu khác hoặc gây ảnh hưởng đến quyết định của Bên Mời thầu liên quan đến quá trình đấu thầu này; hoặc
- (e) Một Nhà thầu tham gia trong nhiều hơn một HSDT. Nếu tham gia nhiều hơn một HSDT thì tất cả các HSDT mà có Nhà thầu đó tham gia đều sẽ bị loại. Tuy nhiên, quy định này không hạn chế các HSDT có cùng một nhà thầu phụ hoặc một công ty là nhà thầu phụ cho hơn một HSDT; hoặc
- (f) Nhà thầu hoặc bất kỳ công ty con hay chi nhánh nào của Nhà thầu đã từng tham gia làm tư vấn trong quá trình chuẩn bị thiết kế hoặc thông số kỹ thuật cho hàng hóa đang được đấu thầu; hoặc
- (g) Nhà thầu hoặc bất kỳ công ty con hay chi nhánh nào của Nhà thầu đã được Bên mời thầu lựa chọn để giám sát việc thực hiện Hợp đồng ; hoặc
- (h) Nhà thầu cung cấp các hàng hóa, công trình hoặc dịch vụ phi tư vấn phát sinh từ hoặc trực tiếp liên quan đến các dịch vụ tư vấn chuẩn bị hoặc thực hiện dự án mà các dịch vụ tư vấn đó đang hoặc đã được thực hiện bởi bất kỳ công ty con, công ty chi nhánh, hoặc công ty mà trực tiếp hoặc gián tiếp quản lý Nhà thầu, chịu sự quản lý của Nhà thầu, hoặc cùng với Nhà thầu chịu sự quản lý chung của một bên thứ ba; hoặc
- (i) Nhà thầu có quan hệ kinh doanh hoặc gia đình mật thiết với cán bộ chuyên môn của Bên mời thầu mà cán bộ đó: (i) trực tiếp hay gián tiếp tham gia chuẩn bị HSDT hay thông số kỹ thuật của hợp đồng; và/hoặc quá trình đánh giá HSDT cho gói thầu đó; hoặc (ii) sẽ tham gia thực hiện hoặc giám sát hợp đồng, trừ khi xung đột lợi ích phát sinh từ mối quan hệ nói trên đã được giải quyết trong quá trình đấu thầu và thực hiện hợp đồng theo phương thức được Bên mời thầu chấp nhận.

4. Đáp ứng các yêu cầu về tư cách hợp lệ của Nhà thầu:

4.1 Nhà thầu phải cung cấp đầy đủ thông tin hợp pháp của tổ chức bao gồm chứng nhận đăng ký kinh doanh của doanh nghiệp, quyết định thành lập hoặc tài liệu có giá trị tương đương

4.2 Nhà thầu bị loại trong quá trình đấu thầu nếu:

- a) bị phá sản, giải thể, hoặc ngừng hoạt động, có các hoạt động bị tòa án quản lý, đã bắt đầu tiếp nhận,

tổ chức lại, có cam kết riêng với bên cho vay hoặc rơi vào các tình huống tương tự. Tuy nhiên, nhà thầu trong tình trạng này có thể tiếp tục dự thầu nếu như chủ đầu có thể ký kết hợp đồng với những điều khoản có lợi cho bên nhận tài trợ từ nhà thầu hoặc bên cho vay của nhà thầu.

b) nhà thầu hoặc người đại diện pháp luật, người điều hành trực tiếp bị kết án liên quan đến chuẩn mực và đạo đức chuyên môn được thực hiện, bởi quyết định cuối cùng của tòa án

c) Nhà thầu có hành vi sai trái về mặt chuyên môn; được xác nhận dưới bất kỳ hình thức nào mà bên nhận tài trợ chấp nhận

d) nhà thầu không hoàn thành các nghĩa vụ tài chính hiện hành liên quan đến thuế hoặc đóng góp xã hội tại quốc gia thành lập hoặc tại quốc gia bên nhận tài trợ thành lập hoặc tại quốc gia nơi hợp đồng được ký kết có hiệu lực

e) Nhà thầu hoặc người đại diện pháp luật, người điều hành trực tiếp bị kết án về gian lận, tham nhũng, hoặc liên quan đến các tổ chức tội phạm hoặc rửa tiền, bởi quyết định cuối cùng của tòa án

f) Nhà thầu có sử dụng lao động trẻ em, lao động ép buộc, phân biệt đối xử hoặc không tuân thủ quyền tự do, quyền tổ chức và thương lượng tập thể của tổ chức Lao động quốc tế

4.3 Nhà thầu phải cam kết bằng văn bản không rơi vào bất kỳ trường hợp nào được nêu trên. Kể cả khi nhà thầu đã cam kết bằng văn bản, bên nhận tài trợ phải quyền điều tra nếu như có bằng chứng để nghi ngờ tính xác thực của bản cam kết nhà thầu đã ký

4.4 Hợp đồng sẽ không được ký với nhà thầu nếu trong quá trình dự thầu có xảy ra:

a) Có tranh chấp lợi ích

b) Cam kết sai sự thật đối với thông tin được yêu cầu cung cấp mà các thông tin được yêu cầu này là điều kiện để tham gia vào quá trình đấu thầu

Lưu ý: Trường hợp quy định về tư cách hợp lệ giữa Nhà tài trợ và WWF-Việt Nam có cách hiểu khác nhau thì ưu tiên sử dụng quy định nào chặt chẽ hơn.

5. Có đủ năng lực tài chính thực hiện gói thầu.

- Giá trị tài sản ròng của Nhà thầu trong năm gần nhất được tính bằng chênh lệch giữa tổng tài sản và tổng nợ phải dương.

- Doanh thu bình quân hàng năm được xác định là tổng các khoản thanh toán mà Nhà thầu nhận được cho các hợp đồng đã hoàn thành hoặc đang thực hiện trong vòng 3 năm gần đây tối thiểu là 2.000.000.000 VND (Hai tỉ đồng).

Nhà thầu kê khai thông tin từ Bảng cân đối kế toán và Báo cáo kết quả hoạt động kinh doanh để chứng minh năng lực tài chính của Nhà thầu. Nếu được Bên mời thầu yêu cầu, Nhà thầu sẽ nộp các báo cáo tài chính đã được kiểm toán hoặc đã được nộp cho cơ quan thuế trong 3 năm: 2022, 2023, 2024 để chứng minh tình hình tài chính hiện tại của Nhà thầu là lành mạnh.

6. Có đủ năng lực kinh nghiệm để thực hiện gói thầu:

Nhà thầu phải chứng minh trong vòng 5 năm trở lại đây (tính từ 1/1/2020 đến thời điểm đóng thầu gói thầu này) đã từng thực hiện các gói thầu tương tự, đáp ứng một trong các yêu cầu sau:

- Có kinh nghiệm đóng từng phần bãi rác và vận hành bãi rác song song với quá trình đóng ô chôn lấp
- Có kinh nghiệm 10 năm trong lĩnh vực quản lý chất thải rắn, xây dựng cải tạo các công trình về xử lý chất thải rắn.
- Có chi nhánh tại Huế hoặc các tỉnh lân cận Huế là một lợi thế
- Hiểu biết về điều kiện khí tượng, thủy văn của Huế là một lợi thế để đảm bảo kế hoạch triển khai gói công việc được theo đúng kế hoạch của Dự án.

Mục 3. Chi phí, đồng tiền, ngôn ngữ trong chào hàng

1. Nhà thầu chịu mọi chi phí và các loại thuế, phí liên quan đến quá trình đấu thầu.
2. Đồng tiền dự thầu và đồng tiền thanh toán là VND.
3. Hồ sơ dự thầu (HSDT) cũng như tất cả văn bản và các tài liệu liên quan đến HSDT được trao đổi giữa Bên mời Thầu và nhà thầu được viết bằng tiếng Việt. Các tài liệu và tư liệu bổ trợ trong HSDT có thể được viết bằng ngôn ngữ khác. Bên mời Thầu có thể yêu cầu gửi bổ sung bản dịch sang tiếng Việt nếu cần thiết.

Mục 4. Thành phần của Hồ sơ dự thầu

HSDT do nhà thầu chuẩn bị bao gồm:

1. Đơn chào thầu theo Mẫu số 01 tại Chương IV – Biểu mẫu;
2. Bảng tổng hợp giá chào theo Mẫu số 02, Mẫu số 02a; Mẫu số 02b, và Mẫu số 02c tại Chương IV – Biểu mẫu;
3. Tuyên bố Cam kết theo Mẫu số 03 Chương IV – Biểu mẫu;
4. Tài liệu chứng minh tư cách hợp lệ của nhà thầu: Giấy chứng nhận đăng ký doanh nghiệp kèm danh mục lĩnh vực hoạt động kinh doanh, quyết định thành lập hoặc tài liệu có giá trị tương đương do cơ quan thẩm quyền cấp;
5. Tài liệu chứng minh năng lực của nhà thầu như được nêu ở Điểm 6, Mục 2 “Tư cách hợp lệ của nhà thầu”, Chương I - HSMT.
6. Tài liệu chứng minh tính hợp lệ của hàng hóa như Giấy chứng nhận xuất xứ (CO), Giấy chứng nhận chất lượng (CQ) hoặc các tài liệu có liên quan khác trong trường hợp hàng hóa chào hàng có sẵn tại Việt Nam (nếu có).

Mục 5. Giá chào và giảm giá

1. Giá chào ghi trong đơn dự thầu bao gồm toàn bộ chi phí để cung cấp hàng hóa .
2. Nhà thầu nộp Thầu cho toàn bộ công việc nêu tại Mục 1 Chương này và ghi đơn giá, thành tiền cho tất cả các công việc nêu trong các bảng giá tương ứng quy định tại Chương IV - Biểu mẫu.

Mục 6. Thời gian có hiệu lực của Hồ sơ dự thầu

1. Thời gian có hiệu lực của HSDT là **90 ngày**, kể từ ngày có thời điểm đóng thầu.

Mục 7. Quy cách Hồ sơ dự thầu và Nộp thầu

Nhà thầu nộp Hồ sơ dự thầu qua email đến địa chỉ procurement@wwf.org.vn , và ghi rõ tiêu đề email là **“FY26-0081-[Tên nhà thầu]-HSDT “Cung cấp dịch vụ đóng một phần bãi chôn lấp chất thải rắn Quảng Lợi”**

Bên mời Thầu sẽ tiếp nhận HSDT của tất cả nhà thầu nộp HSDT trước thời điểm đóng thầu. Trường hợp nhà thầu nộp HSDT sau thời điểm đóng thầu thì HSDT thì sẽ không được xem xét.

Thời hạn Nộp thầu: **12:00** ngày **11** tháng **8** năm **2025**.

Thời hạn Nhà thầu gửi Bên Mời thầu các câu hỏi để làm rõ nội dung HSMT: **N/A**.

Mục 8. Mở Hồ sơ dự thầu

1. Bên mời Thầu tiến hành mở HSDT của các nhà thầu tại văn phòng của bên mời Thầu: số 6, ngõ 18, phố Nguyễn Cơ Thạch, phường Từ Liêm, Hà Nội.
2. Việc mở HSDT được thực hiện đối với từng HSDT theo trình tự sau đây:
 - a) Kiểm tra thời gian nộp thầu của từng Hồ sơ thầu;
 - b) Mở và đọc to, rõ tối thiểu những thông tin sau: tên nhà thầu, giá chào ghi trong đơn và bảng tổng

hợp giá chào, giá trị giảm giá (nếu có), thời gian có hiệu lực của HSDT, thời gian thực hiện hợp đồng, và các thông tin khác mà bên mời thầu thấy cần thiết. Chỉ những thông tin về giảm giá được đọc trong lễ mở thầu mới được tiếp tục xem xét và đánh giá;

3. Bên mời Thầu lập biên bản mở HSDT trong đó bao gồm các thông tin quy định tại khoản 2 Mục này. Biên bản mở HSDT được ký xác nhận bởi Tổ mở thầu do Bên mời thầu chỉ định.

Mục 9. Làm rõ Hồ sơ dự thầu

1. Sau khi mở HSDT, nhà thầu có trách nhiệm làm rõ HSDT theo yêu cầu của Bên mời thầu, nếu có. Việc làm rõ HSDT sẽ được thực hiện bằng văn bản.

2. Việc làm rõ phải bảo đảm không làm thay đổi nội dung cơ bản của HSDT đã nộp và không thay đổi giá chào.

Mục 10. Điều kiện xét duyệt trúng thầu

Nhà thầu được xem xét, đề nghị trúng thầu khi đáp ứng đủ các điều kiện sau đây:

1. Có HSDT hợp lệ;
2. Có đủ tư cách hợp lệ để thực hiện gói thầu;
3. Các nội dung Chào thầu về kỹ thuật đáp ứng yêu cầu quy định tại Mục 3 Chương III – Tiêu chuẩn đánh giá HSDT;
4. Có giá chào thầu thấp nhất sau hiệu chỉnh sai lệch và sửa lỗi số học

Mục 11 Thông báo kết quả lựa chọn nhà thầu

1. Kết quả lựa chọn nhà thầu sẽ được gửi đến nhà thầu tham gia đấu thầu;
2. Sau khi nhận được thông báo kết quả lựa chọn nhà thầu, nhà thầu không được lựa chọn có thể gửi văn bản hỏi về lý do không được lựa chọn trong thời gian tối đa 05 ngày làm việc kể từ ngày nhận được thông báo kết quả lựa chọn. Bên mời thầu sẽ có phản hồi gửi cho nhà thầu.

Chương II. YÊU CẦU CÔNG VIỆC

Mục 1. Bối cảnh hiện tại

a. Vị trí và địa hình Bãi chôn lấp Quảng Lợi

Bãi chôn lấp có diện tích khoảng 2,5 ha được bao quanh bởi đất nông nghiệp và đất rừng sản xuất của xã Quảng Lợi (Quảng Điền, Huế). Khu vực bãi chôn lấp hiện tại có diện tích hiệu dụng khoảng 2,0 ha, được giới hạn bởi bốn điểm A, B, C và D như thể hiện trong Hình 1. Cuối bãi chôn lấp là một dãy sáu hồ (0,5 ha) để xử lý nước rỉ rác.

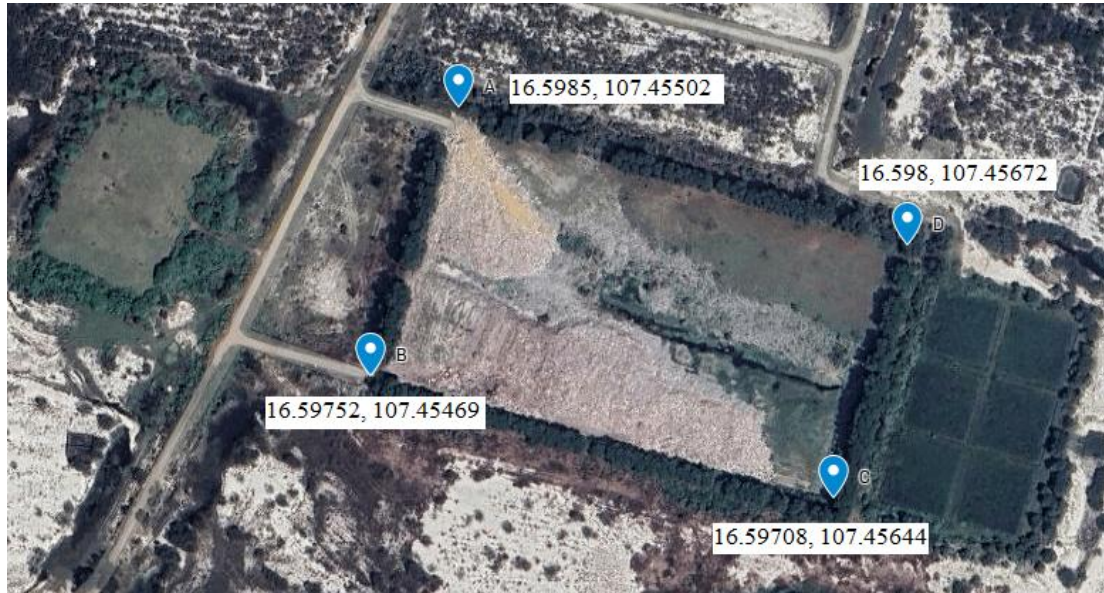

Dữ liệu thu thập được từ máy bay không người lái tuân theo hệ tọa độ và cao độ tuân theo chuẩn WGS 84 (GPS). Kết quả địa hình được ghi lại dưới dạng đường đồng mức thể hiện hình 1 (chi tiết xem bản vẽ số D-04, Phụ lục 1). Kết quả cho thấy cao độ bề mặt nền là khoảng 25,8–26,0 m, với bề mặt bờ kè cao 6,0 m so với mặt đất. Chất thải ở cao độ 31–32 m chiếm 50% diện tích, trong khi khoảng 10% diện tích vẫn chưa được chôn lấp.

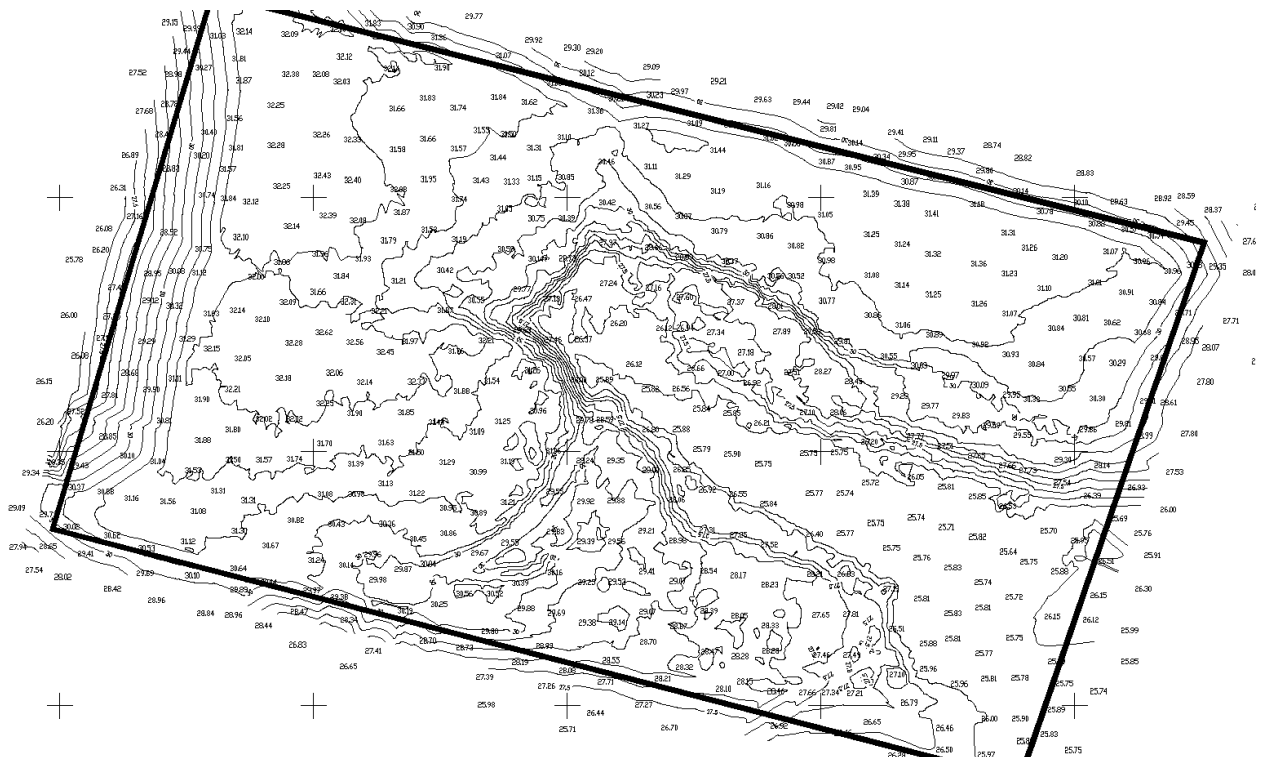

Hình 1. Bản đồ địa hình khu vực bãi chôn lấp Quảng Lợi

b. Cấu trúc Bãi chôn lấp Quảng Lợi

- Bãi chôn lấp được xây dựng theo mô hình bãi chôn lấp nổi, có đáy dốc (1%) với cấu tạo như sau: lớp đá dăm 4x6 20 cm, lớp 10 cát thô cm, một lớp vải địa kỹ thuật, lớp đất sét đầm chặt 60 cm, một lớp HDPE dày 3 mm và một lớp cát tự nhiên đầm chặt.

- Bãi chôn lấp có bờ kè cao 6 m, rộng 3 m với độ dốc 1:1, lấp đất có hệ số nén $k = 0,95$.

- Hệ thống ống thu nước rỉ rác gồm 02 ống song song chạy dọc theo chiều dài bãi chôn lấp với các thông số kỹ thuật sau:

+ Ống thu HDPE có D 250 mm và dài 180m;

+ Ống được đục lỗ D 20mm với tỷ lệ rỗng 10-15% diện tích bề mặt ống, khoảng cách giữa các lỗ là 100mm;

+ Độ dốc của ống bằng với độ dốc đáy bãi chôn lấp là 1%;

+ Cuối đường ống thu nước là hố thu nước bằng bê tông cốt thép kích thước 1000x2000mm, tiếp theo là 02 ống bê tông dẫn nước rỉ rác vào hồ xử lý..

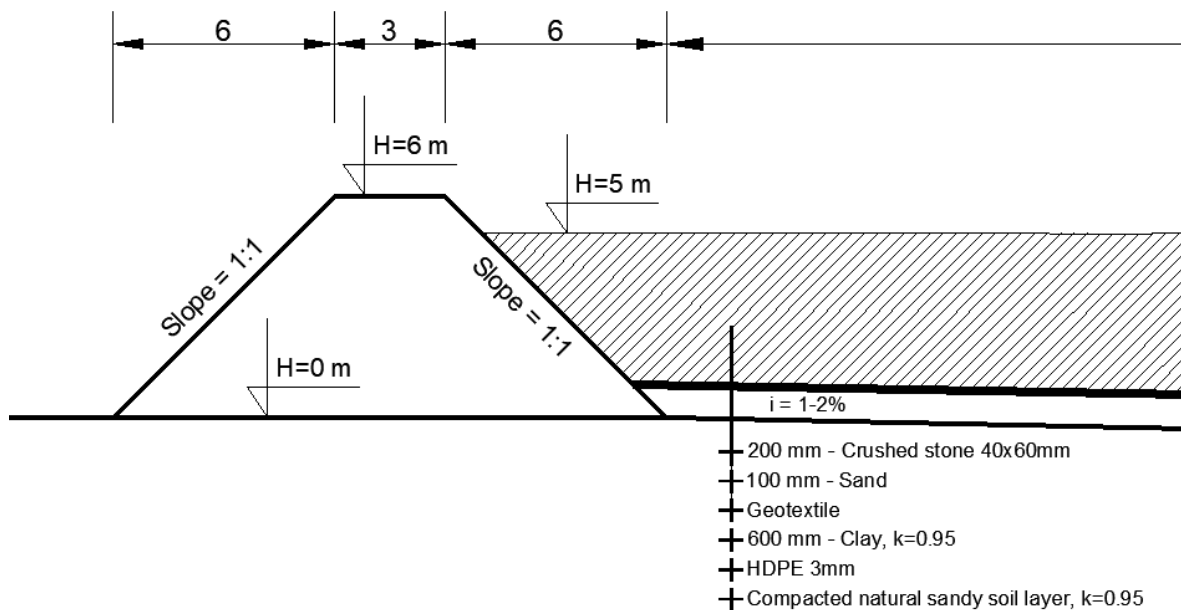

Hình 2. Cấu trúc hiện tại tại bãi chôn lấp rác Quảng Lợi

Thành phần rác chủ yếu của BCL là nhựa và nylon (thể hiện qua hình 3), nằm trên bề mặt bãi, khu vực quanh bãi rác có thiết kế vành đai cây xanh.



Hình 3. Bề mặt bãi chôn lấp và hoạt động trên bãi

- Theo thiết kế, diện tích đáy của ô chôn lấp là 18.450 m² và diện tích chôn lấp hiện tại là 20.800 m². Chiều cao rác chôn lấp có thấp nhất là 0 m (chiếm 10%) và chiều cao chôn lấp cao nhất là 5-6 m (chiếm 53%). Lưới được chia thành 16 hàng và 23 cột (tổng cộng 368 ô). Chi tiết diện tích và thể tích chất thải trong từng ô được thể hiện tại phụ lục 1 (Bản vẽ số D-05). Tổng thể tích chất thải đã được chôn lấp trong bãi rác khoảng 82.200 m³.

Mục 2. Mô tả yêu cầu công việc

Nhà thầu được yêu cầu cung cấp dịch vụ đóng 1 phần bãi chôn lấp Quảng Lợi và cải tạo phần diện tích còn lại để tăng hiệu quả quản lý bãi chôn lấp hiện tại thông qua các công việc sau:

- Đồn rác rải rác trong bãi rác vào 1 khu vực chỉ định. Nhằm tạo điều kiện cần thiết để đóng 1 phần bãi chôn lấp, và tạo không gian để vận hành phần còn lại. Theo đó, rác trong bãi rác sẽ được chia thành 2 phần. Phần đào rác và phần được đắp rác.
- Vận chuyển và phủ đất khu vực đóng bãi tạm thời.
- Lắp đặt giếng thu khí trên phần khu vực ô chôn lấp được dự kiến đóng bãi nhằm thu khí chủ động và kiểm soát cháy, nổ trong bãi chôn lấp.
- Phủ bạt tạm thời lên khu vực dự kiến đóng bãi. Địa phương sẽ tiếp nhận phân bổ ngân sách và chuẩn bị nguồn vật liệu để thực hiện phủ cuối vào thời điểm thích hợp (có thể kết hợp thực hiện phủ cuối toàn bộ bãi khi nửa còn đạt cao trình đóng bãi).
- Tạo rãnh thoát nước mưa bên ngoài ô chôn lấp đầy, mục đích là dẫn thoát nước mưa ra vị trí thoát nước gần nhất, tránh làm sới mòn chân đê bao.

Bước 1: Di dời rác thải dồn rác thải vào 1 khu vực chỉ định trong khuôn viên BCL

Tiến hành di dời chất thải rắn hiện hữu tại bãi chôn lấp nhằm nâng cao cao trình chôn lấp (từ 7 – 9m) một nửa diện tích bãi, mô tả tại Hình 11 và 12 (bản vẽ số D-06). Lượng rác di chuyển được thực hiện kỹ thuật chôn lấp, đầm nén theo đúng yêu cầu như khi vận hành, hệ số đầm nén đạt tối thiểu $k = 0,9$, đồng thời tạo mái dốc từ đỉnh xuống thành từ 2% đến 5%.

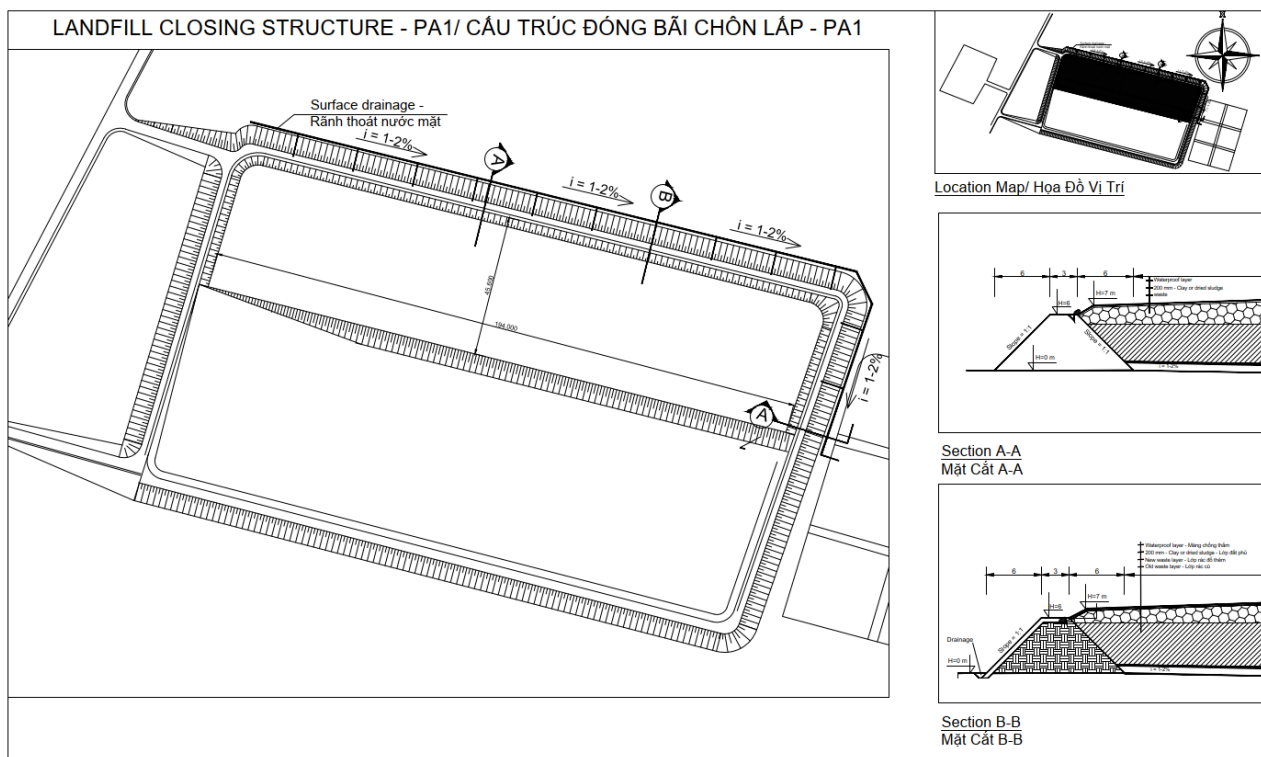

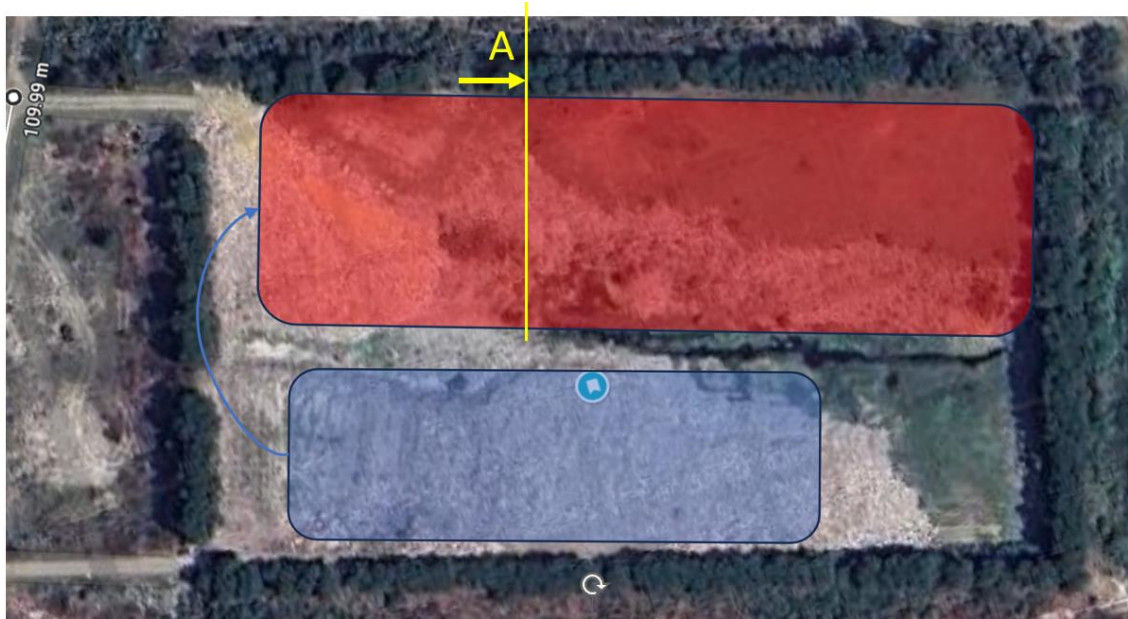

Hình 4. Vị trí đóng ô chôn lấp rác

Vận chuyển rác lên vùng đóng tạm đạt cao độ $H=7-9\text{m}$. Khối lượng rác (sau khi đầm nén đúng kỹ thuật) cần phải vận chuyển là 19.700 m^3 . (Màu đỏ biểu thị khu vực chất thải sẽ được nâng lên và che phủ tạm thời. Màu xanh biểu thị khu vực chất thải sẽ được đào lên và di chuyển đến khu vực màu đỏ.)

Rác thải cần chôn lấp và đầm nén đúng yêu cầu kỹ thuật đạt đến độ cao trình đóng bãi là $H=7,0-9,0$ mét.

Bước 2: Lắp đặt giếng thu khí

Lắp đặt hệ thống giếng thu khí đứng (vertical gas extraction well): Giếng thu khí sâu 1500mm tính từ cao trình rác cao nhất; chiều dài ống thu khí bao gồm 3 phần, phần nằm trong lớp rác dài 1350mm, phần nằm trong lớp phủ cuối dày bằng lớp phủ cuối 1000 – 2000m và phần cao hơn lớp đất phủ 1000 – 1500. Các giếng thu khí được bố trí với khoảng cách đều 30m, tổng số 12 giếng có đường kính tối thiểu 1000mm, ống thu khí có đường kính là ống nhựa D200mm, đục lỗ cách đều suốt chiều dài ống với mật độ lỗ rỗng đạt từ 15 % đến 20 % diện tích bề mặt ống, xung quanh ống có lớp sỏi (bảo vệ).

Thi công ống phải đảm bảo bảo sau này có thể thi công lớp phủ cuối cùng (final cover) mà không ảnh hưởng đến chức năng thu khí của hệ thống....

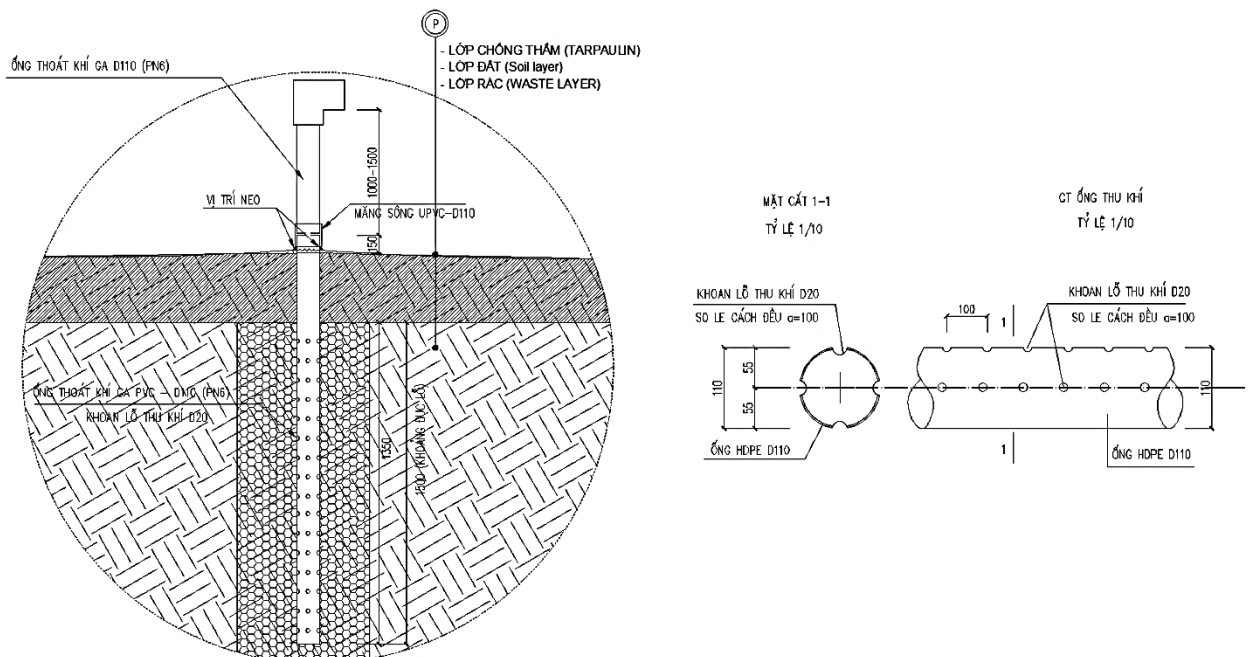

Hình 5. Chi tiết giếng thu khí

Bước 3: Che phủ tạm thời bằng bạt

Phủ bạt chống thấm: Công nhân tạo rãnh neo 0,5m x 0,5m dọc theo đê. Sau đó thực hiện các thao tác sau: trải màng, hàn màng và neo màng. Sử dụng Bạt khổ 6m x 50m, tỷ trọng 200 g/m².

Diện tích che phủ là 9.600 m² (hệ số che phủ 1,15) và Diện tích bạt che cần thiết để che phủ toàn bộ khu vực bãi rác 11.000 m². Yêu cầu phủ toàn bộ bề mặt và chân ô chôn lấp đảm bảo không bị xâm nhập bởi nước mưa và các yếu tố ngoại cảnh. Lớp phủ tạm thời sẽ được duy trì cho đến khi lớp phủ cuối cùng và lớp phủ dài hạn được thực hiện bởi chính quyền địa phương.

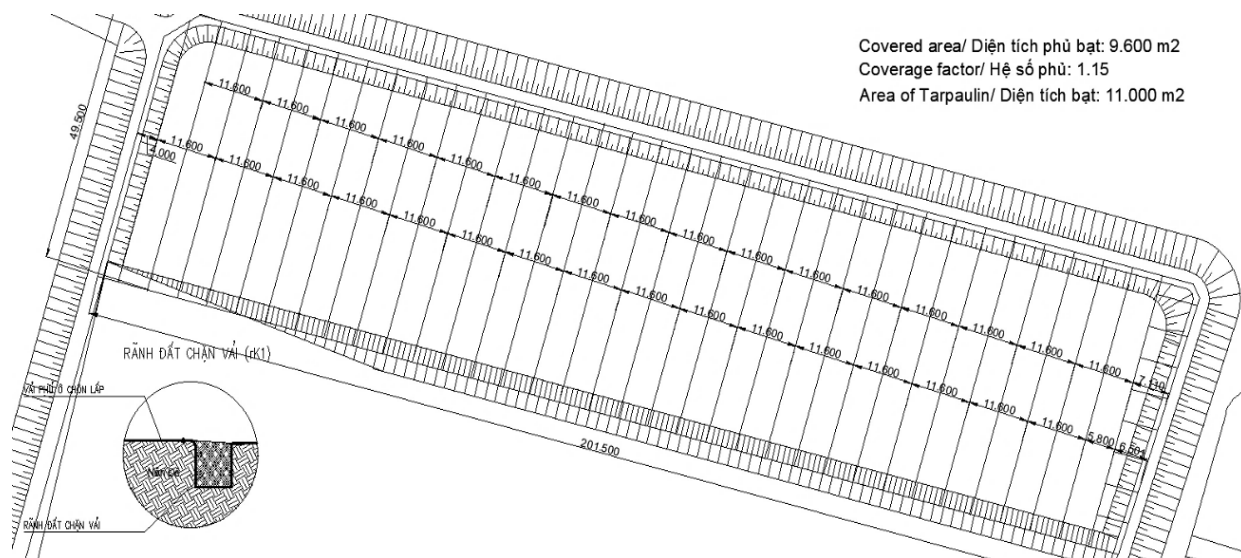

Hình 6. Mặt bằng trải bạt

4: Tạo rãnh thoát nước mưa xung quanh đê

Rãnh được đào thủ công có tiết diện mặt cắt 0.3m x 0.3m, tổng chiều dài 270m. Mục đích là dẫn thoát nước mưa ra vị trí thoát nước gần nhất, tránh làm sới mòn chân đê bao.

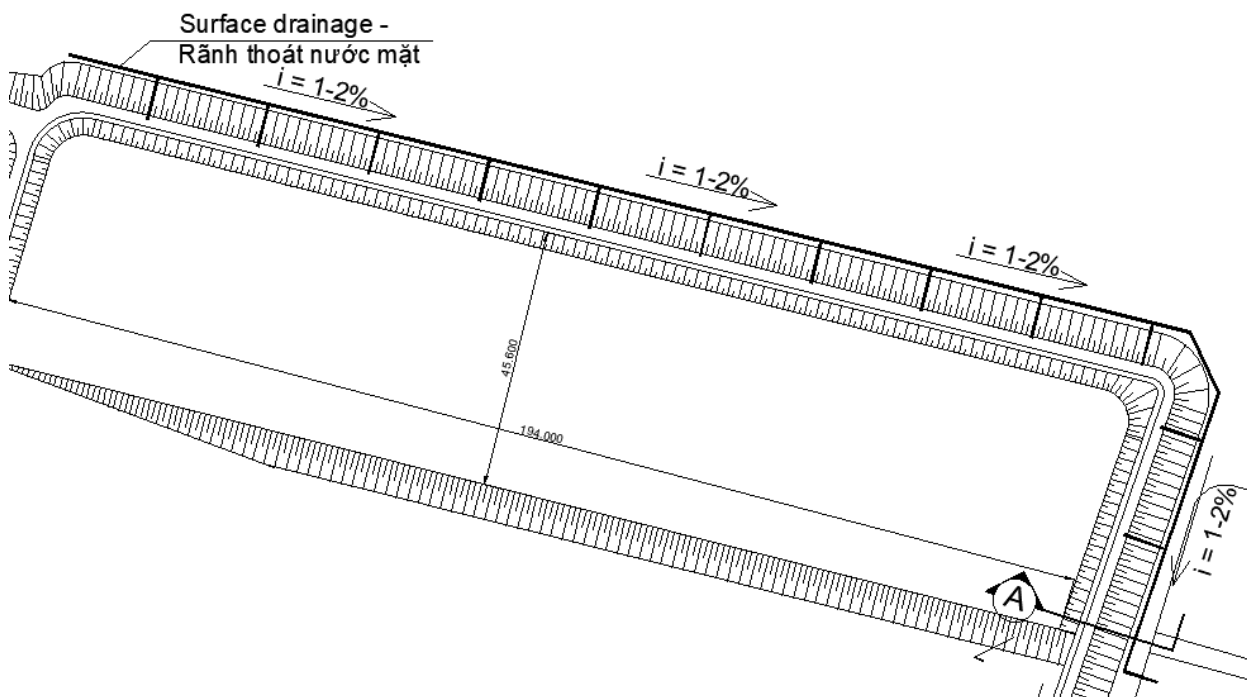

Hình 7. Mặt bằng bố trí rãnh thoát nước

Tổng hợp nội dung/khối lượng công việc

| TT | Các hạng mục công việc | Yêu cầu kỹ thuật | Khối lượng |
|----|---|--|-----------------------|
| 1 | <p>Đào đắp rác thải sẵn có tại bãi chôn lấp để chuyển sang khu vực còn lại, nâng một nửa bề mặt bãi chôn lấp. Rác thải được đầm nén với hệ số $k=0,9$, tạo độ dốc 2-5%,</p> <p>Hiện trạng: cao độ bề mặt nền là khoảng 25,8–26,0 m, với bề mặt bờ kè cao 6,0 m so với mặt đất. Chất thải ở cao độ 31–32 m chiếm 50% diện tích, trong khi khoảng 10% diện tích vẫn chưa được chôn lấp.</p> <p>Chi tiết khối lượng rác từng ô lưới xem bản vẽ D04; D05</p> | <p>Khu vực tiếp nhận rác, vùng đóng tạm yêu cầu đạt cao độ $H=7-9m$.</p> <p>Toàn bộ rác ở phần di dời rác phải sạch toàn bộ.</p> <p>Khu vực sau khi chuyển rác đạt cos như thiết kế ban đầu</p> <p>Xem bản vẽ D06 để xem cấu trúc chi tiết đóng 01 ô chôn lấp</p> | 19.700 m ³ |
| 2 | <p>Lắp đặt giếng thu khí. SL 12 giếng thu khí, mỗi giếng cách nhau 30m theo hình tam giác đều</p> <p>Bản vẽ D07 về vị trí lắp đặt giếng thu khí</p> | <p>Đặt tại khu vực đóng bãi rác sâu 1,5m dưới lớp rác, cách đỉnh rác 1-1,5m</p> | 12 chiếc |
| 3 | <p>Trải bạt toàn bộ ô chôn lấp (Đã đầy) sau di chuyển rác</p> <p>Bản vẽ D08 về trải bạt ô chôn lấp</p> | <p>Bạt 2 lớp, kích thước 6mx50m, tỷ trọng 200 g/m²). trải màng, hàn màng và neo màng</p> | 11.000 m ² |
| 4 | <p>Tạo rãnh thoát nước mưa xung quanh chân đê.</p> | <p>Rãnh được đào thủ công có tiết diện mặt cắt 0.3mx0.3m</p> | 270m |

Chương III. TIÊU CHUẨN ĐÁNH GIÁ HỒ SƠ DỰ THẦU

Mục 1. Kiểm tra và đánh giá tính hợp lệ của Hồ sơ dự thầu

1.1. Tiêu chí đánh giá tính hợp lệ của Hồ sơ dự thầu

HSDT của nhà thầu được đánh giá là hợp lệ khi đáp ứng đầy đủ các nội dung sau đây:

- a) Có bản gốc HSDT hoặc bản scan gốc HSDT hợp lệ;
- b) Có đơn chào thầu được đại diện hợp pháp của nhà thầu ký tên, đóng dấu (nếu có) theo yêu cầu của HSMT;
- c) Thời gian thực hiện hợp đồng nêu trong đơn dự thầu đáp ứng yêu cầu nêu trong HSMT;
- d) Giá chào ghi trong đơn dự thầu phải cụ thể, cố định bằng số, bằng chữ và phải phù hợp, logic với bảng tổng hợp giá chào, **không đề xuất các giá chào khác nhau hoặc có kèm theo điều kiện gây bất lợi cho bên mời thầu;**
- đ) Thời gian có hiệu lực của HSDT đáp ứng yêu cầu nêu tại Mục 6 Chương I – Chỉ dẫn nhà thầu;
- e) Nhà thầu bảo đảm tư cách hợp lệ theo quy định tại Mục 2 Chương I – Chỉ dẫn nhà thầu.
- f) Quy cách hồ sơ theo quy định của mục 7 Chương 1.

HSDT hợp lệ sẽ được tiếp tục xem xét, đánh giá.

Mục 2. Tiêu chuẩn đánh giá về năng lực và kinh nghiệm

Nhà thầu nộp bản cam kết theo Mẫu số 03 Chương IV – Biểu mẫu để chứng minh nhà thầu có đủ năng lực, kinh nghiệm cung cấp hàng hóa đáp ứng yêu cầu nêu trong HSMT.

Nhà thầu cung cấp các thông tin chứng minh năng lực và kinh nghiệm theo Mẫu số 5 – Chương IV của HSMT.

Mục 3. Tiêu chuẩn đánh giá về kỹ thuật

Sử dụng tiêu chí đạt, không đạt để xây dựng tiêu chuẩn đánh giá về kỹ thuật. HSDT được đánh giá là đáp ứng yêu cầu về kỹ thuật khi các tiêu chí đều được đánh giá là “Đạt”.

ĐƠN CHÀO THẦU

Ngày: ____ [Điền ngày tháng năm ký đơn chào thầu]

Tên và số hiệu gói thầu: Gói thầu số **FY26-0081** “**Cung cấp dịch vụ đóng một phần bãi chôn lấp chất thải rắn tại Bãi chôn lấp rác Quảng Lợi**”

Kính gửi: Văn phòng đại diện Tổ chức World Wide Fund for Nature tại Việt Nam

Sau khi nghiên cứu Hồ sơ mời thầu mà chúng tôi đã nhận được, chúng tôi, ____ [Ghi tên nhà thầu], có địa chỉ tại ____ [Ghi địa chỉ của nhà thầu] cam kết thực hiện gói thầu ____ [Ghi tên gói thầu] theo đúng yêu cầu của HSMT với tổng số tiền là ____ [Ghi giá trị bằng số, bằng chữ và đồng tiền] cùng với biểu giá kèm theo.

Giá chào thầu bao gồm toàn bộ thuế, phí và các chi phí liên quan làVNĐ (Bằng chữ.....)

Thời gian bảo hành: ...tháng kể từ ngày nghiệm thu bàn giao đưa vào sử dụng.

Thời gian thực hiện hợp đồng là ____ [Ghi thời gian để thực hiện xong tất cả nội dung công việc theo yêu cầu của gói thầu].

Chúng tôi cam kết:

1. Đã đọc, hiểu và đồng ý tuân thủ các điều khoản quy định của WWF chi tiết tại WWF General Terms and Conditions.

2. Chỉ tham gia trong một hồ sơ chào giá này. Chúng tôi cam kết không có hành vi thông đồng trong quá trình đấu thầu đối với gói thầu này theo quy định của Luật Đấu Thầu Việt Nam hiện hành, không gian xép, thỏa thuận với các nhà thầu khác để một nhà thầu thắng thầu cung cấp dịch vụ.

3. Không đang trong quá trình giải thể; không bị kết luận đang lâm vào tình trạng phá sản hoặc nợ không có khả năng chi trả theo quy định của pháp luật; Đáp ứng các yêu cầu về Tư cách hợp lệ của nhà thầu như mô tả tại Mục 2, Chương I của Hồ sơ mời thầu;

4. Hàng hóa được cung cấp là hàng mới 100%, có xuất xứ rõ ràng, hợp pháp và các thông số kỹ thuật đáp ứng yêu cầu của Hồ sơ mời thầu;

5. Chúng tôi xin chịu hoàn toàn trách nhiệm về tính chính xác của thông tin nêu trong Hồ sơ dự thầu này;

Nếu hồ sơ Dự thầu của chúng tôi được chấp nhận, chúng tôi sẽ cung cấp hàng hóa theo nội dung của Hồ sơ dự thầu của chúng tôi và các nội dung đàm phán hợp đồng được hai bên chấp nhận.

Chúng tôi hiểu rằng Bên mời thầu không bắt buộc phải chấp nhận bất cứ Hồ sơ dự thầu nào và Bên Mời thầu có thể dừng, hủy quá trình đấu thầu ở bất cứ thời điểm nào trước khi ký kết hợp đồng.

Hồ sơ dự thầu này có hiệu lực trong thời gian 90 ngày, kể từ ngày của thời hạn nộp thầu.

Đại diện hợp pháp của nhà thầu
[Ghi tên, chức danh, ký tên và đóng dấu]

BẢNG CHÀO GIÁ CHI TIẾT

Quý nhà cung cấp có thể sử dụng biểu mẫu báo giá đính kèm để báo giá cho chúng tôi hoặc sử dụng mẫu của nhà cung cấp với đầy đủ các thông tin theo như yêu cầu trong biểu mẫu báo giá và yêu cầu báo giá (**Báo giá sẽ xóa dòng này đi**).

BẢNG CHÀO GIÁ CHI TIẾT

| STT | Hạng mục chi tiết | Đơn vị tính | Khối lượng | Đơn giá (VND) | Thành tiền (VND) |
|-----|-----------------------------|-------------|------------|---------------|------------------|
| 1 | | | | | |
| 2 | | | | | |
| 3 | | | | | |
| .. | | | | | |
| | Tổng trước thuế | | | | |
| | VAT theo quy định hiện hành | | | | |
| | Tổng giá sau thuế | | | | |

Ngày tháng ... năm 2025

Đại diện hợp pháp của nhà thầu
 [Ghi tên, chức danh, ký tên và đóng dấu]

BẢN TUYÊN BỐ CAM KẾT

[Yêu cầu nhà thầu đọc kỹ, hiểu, đồng ý và ký tên, đóng dấu vào Tuyên bố Cam kết, nộp kèm Hồ sơ Dự thầu]

Ngày: ____ [Điền ngày tháng năm ký đơn chào hàng]

Tên và số hiệu gói thầu: Gói thầu số số **FY26-0081 “Cung cấp dịch vụ đóng một phần bãi chôn lấp chất thải rắn tại Bãi chôn lấp rác Quảng Lợi”**

Kính gửi: Văn phòng đại diện Tổ chức World Wide Fund for Nature tại Việt Nam

a) Chúng tôi nhấn mạnh tầm quan trọng của quy trình mua sắm tự do, công bằng và cạnh tranh nhằm ngăn chặn các hành vi lạm dụng. Về mặt này, chúng tôi đã không đề nghị hoặc cấp trực tiếp hoặc gián tiếp bất kỳ lợi thế không thể chấp nhận nào cho bất kỳ nhân viên của Bên mua hoặc người khác cũng như không chấp nhận những lợi thế đó liên quan đến giá thầu của chúng tôi, chúng tôi cũng sẽ không cung cấp hoặc cấp hoặc chấp nhận bất kỳ ưu đãi hoặc điều kiện nào như vậy trong quá trình đấu thầu mua sắm, hoặc, trong trường hợp chúng tôi được trao hợp đồng, trong quá trình thực hiện hợp đồng tiếp theo;

b) Chúng tôi cam kết không tham gia các hành động thông đồng trong đấu thầu; không tham gia trong nhiều hơn một Hồ sơ dự thầu trong quá trình đấu thầu này, với tư cách là nhà thầu độc lập hay bất cứ hình thức liên danh liên kết nào;

c) Chúng tôi cam kết không có quan hệ kinh doanh hoặc gia đình mật thiết với bất kỳ cán bộ chuyên môn của bên mời thầu mà cán bộ đó: (i) trực tiếp hay gián tiếp tham gia chuẩn bị Hồ sơ mời thầu thay thông số kỹ thuật của hợp đồng; và/hoặc quá trình đánh giá Hồ sơ dự thầu cho gói thầu; hoặc (ii) sẽ tham gia thực hiện hoặc giám sát hợp đồng, trừ khi xung đột lợi ích phát sinh từ mối quan hệ nói trên được công bố và chấp nhận bởi Bên Mời thầu;

d) Chúng tôi cam kết có đủ năng lực tài chính, pháp lý cũng như kinh nghiệm để thực hiện gói thầu phù hợp với các quy định và yêu cầu nêu trong Hồ sơ mời thầu;

e) Chúng tôi cam kết không đang trong quá trình giải thể; cũng không bị kết luận là phá sản, cũng không phải trong tình trạng mất khả năng thanh toán; Chúng tôi cam kết tuân thủ và hoàn thành các nghĩa vụ về thuế hiện hành;

f) Chúng tôi cũng nhấn mạnh tầm quan trọng của việc tuân thủ các tiêu chuẩn về môi trường và xã hội trong việc thực hiện dự án;

g) Chúng tôi cam kết tuân thủ luật lao động hiện hành và Tiêu chuẩn Lao động cốt lõi của Tổ chức Lao động Quốc tế (ILO) cũng như các tiêu chuẩn quốc gia và quốc tế hiện hành về bảo vệ môi trường, tiêu chuẩn sức khỏe và an toàn;

h) Chúng tôi cũng tuyên bố rằng công ty của chúng tôi không bị đưa vào danh sách cấm tham gia hoạt động đấu thầu của Chính phủ Việt Nam, danh sách trừng phạt của Liên hợp quốc và khẳng định rằng công ty của chúng tôi sẽ thông báo ngay cho Bên mời thầu nếu tình huống này xảy ra ở giai đoạn sau;

i) Chúng tôi thừa nhận rằng, trong trường hợp công ty của chúng tôi vi phạm một trong bất kỳ nội dung nào trong Tuyên bố Cam kết và nếu các tuyên bố trong Tuyên bố Cam kết này là sai khách quan hoặc lý do loại trừ xảy ra sau khi Tuyên bố Cam kết được ban hành, WWF-Việt Nam có quyền loại trừ công ty của chúng tôi khỏi hoạt động mua sắm đấu thầu, và chấm dứt hợp đồng ngay lập tức nếu hợp đồng được trao cho công ty chúng tôi. Chúng tôi thừa nhận rằng WWF-Việt Nam có quyền từ chối thanh toán một phần hoặc toàn bộ các chi phí phát sinh theo hợp đồng đã ký hoặc thu hồi khoản tiền đã thanh toán trong trường hợp phát hiện chúng tôi vi phạm các nội dung trong Tuyên bố Cam kết và phát hiện ra các vi phạm liên quan đến gian lận hoặc tham nhũng của chúng tôi hoặc Bên thứ ba do chúng tôi thuê liên quan đến quá trình đấu thầu và quá trình thực hiện Hợp đồng..

Đại diện hợp pháp của nhà thầu

[Ghi tên, chức danh, ký tên và đóng dấu]

Thông tin doanh nghiệp và năng lực của nhà thầu

Tên và số hiệu gói thầu: Gói thầu số số **FY26-0081** “**Cung cấp dịch vụ đóng một phần bãi chôn lấp chất thải rắn tại Bãi chôn lấp rác Quảng Lợi**”

Thông tin Nhà thầu

Ngày:

Số hiệu gói thầu: **FY26-0081**

Mẫu 5-a: Tình trạng pháp lý của nhà thầu

| |
|--|
| Tên đơn vị: <i>Địa chỉ nhà thầu:</i> Mã số thuế: |
| Tên các đơn vị thành viên trong liên doanh (nếu có): |
| Quốc gia đăng ký kinh doanh: |
| Năm thành lập: |
| Địa chỉ đơn vị: |
| Người đại diện pháp luật Tên: Địa chỉ: Điện thoại/ Fax: E-mail: |
| 1. <i>Bản sao y các hồ sơ liên quan [Tích vào ô với hồ sơ có đính kèm]</i> <input type="checkbox"/> Điều lệ thành lập công ty (hoặc tương đương) và/hoặc giấy chứng nhận đăng ký doanh nghiệp <input type="checkbox"/> Trong trường hợp là công ty liên doanh: Hợp đồng hoặc thỏa thuận liên doanh |

Ngày tháng ... năm

Đại diện hợp pháp của nhà thầu
[Ghi tên, chức danh, ký tên và đóng dấu]

Mẫu 5-b: Số liệu tài chính của nhà thầu:

Bảng cân đối kế toán

| | Năm 1: 2022 | Năm 2: 2023 | Năm 3: 2024 |
|----------------------|--------------------|--------------------|--------------------|
| Tổng tài sản | | | |
| Tổng nợ | | | |
| Giá trị tài sản ròng | | | |
| Tài sản lưu động | | | |
| Nợ ngắn hạn | | | |
| Vốn lưu động | | | |

Báo cáo kết quả hoạt động kinh doanh

| | Năm 1: 2022 | Năm 2: 2023 | Năm 3: 2024 |
|----------------------|--------------------|--------------------|--------------------|
| Doanh thu | | | |
| Lợi nhuận trước thuế | | | |
| Lợi nhuận sau thuế | | | |

Ngày tháng ... năm

Đại diện hợp pháp của nhà thầu
[Ghi tên, chức danh, ký tên và đóng dấu]

Mẫu 5-c: Kinh nghiệm của nhà thầu:

| STT | Thời gian thực hiện hợp đồng (từ... đến...) | Mô tả hợp đồng | Tên khách hàng | Giá trị hợp đồng (số tiền bằng VND) |
|-----|---|----------------|----------------|-------------------------------------|
| | | | | |
| | | | | |
| | | | | |
| | | | | |
| | | | | |

Ngày tháng ... năm

Đại diện hợp pháp của nhà thầu
[Ghi tên, chức danh, ký tên và đóng dấu]

Chương V. CÁC NỘI DUNG CHÍNH CỦA HỢP ĐỒNG

Điều 1. Đối tượng hợp đồng : Tên sản phẩm, quy cách, giá cả

Bên thực hiện dịch vụ thực hiện đúng đủ và đảm bảo kỹ thuật các dịch vụ hàng hóa theo danh mục đã được liệt kê trên.

Điều 2. Trách nhiệm của Bên Mua

Bên Mua cam kết thanh toán cho Bên Bán theo giá hợp đồng và phương thức thanh toán nêu tại Điều 4 của hợp đồng này cũng như thực hiện đầy đủ nghĩa vụ và trách nhiệm khác được nêu trong hợp đồng.

Điều 3. Trách nhiệm của Bên Bán

Bên Bán cam kết cung cấp cho Bên Mua đầy đủ các loại hàng hóa và dịch vụ liên quan như nêu tại Điều 1 của hợp đồng này, đồng thời cam kết thực hiện đầy đủ các nghĩa vụ và trách nhiệm được nêu trong hợp đồng.

Cung cấp bảo lãnh thực hiện hợp đồng theo quy định, giá trị bảo lãnh thực hiện hợp đồng bằng 10% tổng giá trị hợp đồng sẽ ký kết. Mẫu bảo lãnh thực hiện hợp đồng sẽ phải được bên mua chấp thuận trước khi phát hành.

Điều 4. Giá hợp đồng và phương thức thanh toán

1. Giá hợp đồng: ____ [*Ghi rõ giá trị bằng số, bằng chữ*].

2. Phương thức thanh toán:

a) Hình thức thanh toán: Chuyển khoản

b) Số lần thanh toán:

- Tạm ứng: Bên Mua tạm ứng cho Bên Bán 30% tổng giá trị Hợp đồng, tương đươngVND (Bằng chữ.....) trong vòng 10 ngày làm việc sau khi ký Hợp đồng và bên bán xuất trình bảo lãnh tạm ứng ngân hàng tương ứng với số tiền được chuyển, Bên Mua nhận được Đề nghị tạm ứng hợp lệ của Bên Bán và bộ thùng mẫu được Bên mua nghiệm thu chấp thuận.

- Bên Mua thanh toán giá trị còn lại của Hợp đồng, tương đương VND (Bằng chữ:) trong vòng 7 ngày làm việc sau khi Bên Bán bàn giao đầy đủ hàng hóa tại địa điểm nêu tại Điều 5, xuất hóa đơn, chứng từ cho bên Mua, được bên Mua chấp nhận.

Điều 5. Thời gian – Địa điểm giao nhận

- Thời gian thực hiện trong 90 ngày kể từ khi ký hợp đồng

- Địa điểm thực hiện công việc tại Bãi chôn lấp Quảng Lợi nay thuộc xã Đan Điền, thành phố Huế

Điều 6. Loại hợp đồng: Trọn gói

Điều 7. Thời gian thực hiện hợp đồng

Thời gian thực hiện hợp đồng: 90 ngày làm việc

Trong trường hợp bất khả kháng (mưa bão, lũ lụt sẽ xác nhận lại bằng văn bản)

Điều 8. Hiệu chỉnh, bổ sung hợp đồng

Trường hợp phát sinh các hạng mục công việc ngoài phạm vi hợp đồng, Bên Mua và Bên Bán sẽ tiến hành thương thảo để làm cơ sở ký kết phụ lục bổ sung hợp đồng.

Điều 9. Tính hợp lệ của hàng hóa

Bên Bán phải nêu rõ xuất xứ của hàng hóa; ký mã hiệu, nhãn mác của sản phẩm và các tài liệu kèm theo để chứng minh tính hợp lệ của hàng hóa và phải tuân thủ các quy định về tiêu chuẩn hiện hành tại quốc gia hoặc vùng lãnh thổ mà hàng hóa có xuất xứ (nếu có)

Điều 10. Kiểm tra và thử nghiệm hàng hóa

Bên Mua hoặc đại diện của Bên Mua có quyền kiểm tra, thử nghiệm hàng hóa được cung cấp để đảm bảo hàng hóa đó có đặc tính kỹ thuật phù hợp với yêu cầu của Hợp đồng. Thời gian, địa điểm và cách thức tiến hành kiểm tra, thử nghiệm: ____ [*Ghi thời gian, địa điểm, cách thức tiến hành, chi phí cho việc kiểm tra,*

thử nghiệm... cũng như quy định về cách thức xử lý đối với các hàng hóa không đạt yêu cầu qua kiểm tra, thử nghiệm].

Trường hợp hàng hóa không phù hợp với đặc tính kỹ thuật theo hợp đồng thì Bên Mua có quyền từ chối và Bên Bán phải có trách nhiệm thay thế hoặc tiến hành những điều chỉnh cần thiết để đáp ứng đúng các yêu cầu về đặc tính kỹ thuật. Việc thực hiện kiểm tra, thử nghiệm hàng hóa của Bên Mua không dẫn đến miễn trừ nghĩa vụ bảo hành hay các nghĩa vụ khác theo hợp đồng của Bên Bán.

Điều 11. Điều khoản Bảo hành

Bên Bán bảo đảm rằng hàng hóa được cung cấp theo hợp đồng là hoàn toàn mới, chưa qua sử dụng, đảm bảo chất lượng theo tiêu chuẩn chế tạo và sẽ không có các khuyết tật này sinh dẫn đến bất lợi trong quá trình sử dụng hàng hóa.

1. Yêu cầu về bảo hành đối với hàng hóa như sau: _____ *[Nếu yêu cầu về bảo hành như trong hồ sơ yêu cầu: thời hạn bảo hành, phiếu bảo hành kèm theo, cơ chế giải quyết các hư hỏng, khuyết tật phát sinh trong quá trình sử dụng hàng hóa trong thời hạn bảo hành...].*

Điều 12. Tài liệu, chứng từ kèm theo khi giao hàng:

Các chứng từ kèm theo:

- Hóa đơn Giá trị gia tăng do Bên Bán lập khi bàn giao, nghiệm thu dịch vụ;
- Biên bản giao nhận hàng hóa được xác nhận bởi đại diện bên mua và đại diện Bên Bán;
- Giấy bảo hành sản phẩm (nếu có)

Điều 13. Giải quyết tranh chấp

1. Bên Mua và Bên Bán có trách nhiệm giải quyết các tranh chấp phát sinh giữa hai bên thông qua thương lượng, hòa giải.

2. Nếu tranh chấp không thể giải quyết được bằng thương lượng, hòa giải trong thời gian 60 ngày kể từ ngày phát sinh tranh chấp thì bất kỳ bên nào cũng đều có thể yêu cầu đưa việc tranh chấp ra giải quyết tại Tòa án có thẩm quyền theo quy định của pháp luật hiện hành tại Việt Nam. Phán quyết của Tòa án là cuối cùng và bắt buộc thi hành với cả hai bên. Án phí do bên có lỗi phải chịu.

Điều 14. Hiệu lực hợp đồng

1. Hợp đồng có hiệu lực kể từ ngày ký.
2. Hợp đồng tự động thanh lý khi hai bên hoàn thành các nghĩa vụ của mình và không có phát sinh gì thêm.
3. Hợp đồng được lập thành trang, 04 bản gốc, mỗi bên giữ 02 bản và có giá trị pháp lý như nhau.

ĐẠI DIỆN HỢP PHÁP BÊN MUA
[Ghi tên, chức danh, ký tên và đóng dấu]

ĐẠI DIỆN HỢP PHÁP CỦA BÊN BÁN
[Ghi tên, chức danh, ký tên và đóng dấu]

COMMITMENT TO INTEGRITY AND GOOD CONDUCT CAM KẾT VỀ TÍNH CHÍNH TRỰC VÀ ỨNG XỬ PHÙ HỢP

WWF commits to the highest standards of professionalism, integrity and ethics in our workplace and in our activities. As such WWF has adopted the WWF Code of Ethics (found [here](#)) and the WWF Fraud and Corruption Prevention and Investigation Policy (found [here](#)). This commitment is fundamental to creating effective, lasting and equitable solutions to today's environmental challenges. Recognizing that WWF is only one of many actors, we expect all our grantees, contractual partners and other parties with whom we work to read, understand and abide by the same policies and commit to the following:

WWF cam kết đảm bảo các tiêu chuẩn cao nhất về tính chuyên nghiệp, tính chính trực và nguyên tắc đạo đức tại nơi làm việc và trong các hoạt động của chúng tôi. Vì vậy, WWF đã thông qua Bộ quy tắc Đạo đức của WWF (tham khảo [tại đây](#)) và Chính sách Điều tra và Ngăn chặn Gian lận và Tham nhũng của WWF (tham khảo [tại đây](#)). Cam kết này là nền tảng để tạo ra các giải pháp hiệu quả, lâu dài và công bằng để giải quyết các thách thức trong môi trường hiện nay. Chúng tôi hiểu rõ WWF chỉ là một trong nhiều chủ thể, chúng tôi mong muốn tất cả các bên thụ hưởng, các đối tác hợp đồng và các đối tác khác mà chúng tôi làm việc cùng đọc, hiểu và tuân thủ các chính sách tương tự và cam kết những điều sau:

- 1. Respect people's rights** in accordance with customary^(*), national and international human rights laws, including vulnerable groups such as children.
Tôn trọng quyền của mọi người theo luật tục^(), luật quốc gia và luật quốc tế về nhân quyền, bao gồm cả các nhóm dễ bị tổn thương như trẻ em.*
- Comply with, and provide active support to WWF to ensure reasonable compliance with, all **applicable laws** including but not limited to applicable laws and regulations with respect to bribery, fraud or other anti-corruption (e.g., if applicable, UK **Bribery Act 2010**, UK Modern Slavery Act 2015, or US Foreign **Corruption Practice Act**), and similar legislation in your jurisdiction.
Tuân thủ và tích cực hỗ trợ cho WWF để đảm bảo tuân thủ hợp lý tất cả các luật hiện hành bao gồm nhưng không giới hạn các luật và quy định hiện hành liên quan đến chống hối lộ, gian lận hoặc các luật chống tham nhũng khác (ví dụ: nếu có thể áp dụng được, Đạo luật Chống Hối lộ 2010 của Anh Quốc, Đạo luật về Nạn Nô lệ Hiện đại 2015 của Anh Quốc, hoặc Đạo luật Chống Tham nhũng tại Nước ngoài của Hoa Kỳ) và luật tương đương trong khung pháp lý.
- Respect integrity in the **use of funds and assets** which may be provided through this agreement, including taking appropriate measures to prevent, detect and respond to concerns of misappropriation or other illegal event; this includes implementing **appropriate policies and procedures**, and ensuring that employees, sub-contractors or third parties respect the same;
Tôn trọng tính chính trực trong việc sử dụng tiền tài trợ và tài sản có thể được cung cấp thông qua thỏa thuận này, bao gồm việc thực hiện các biện pháp thích hợp để ngăn chặn, phát hiện và ứng phó với những quan ngại về việc tham ô hoặc các hành động bất hợp pháp khác; điều này bao gồm việc thực hiện các chính sách và thủ tục phù hợp và đảm bảo nhân viên, nhà thầu phụ hoặc bên thứ ba cũng tuân thủ cam kết này;
- Respect and safeguard employees to prevent and respond to **discrimination, harassment, abuse of power, and gender inequity** in the workplace.
Tôn trọng và bảo vệ nhân viên để ngăn ngừa và ứng phó với sự phân biệt đối xử, quấy rối, lạm quyền và bất bình đẳng giới tại nơi làm việc.

() Customary laws are mandatory code of conduct created by communities and passed down from generation to generation (i.e: Rural convention or rules of villages, hamlets, population clusters, ethnic minorities...)
(*) Luật tục là những quy tắc xử sự mang tính chất bắt buộc do các cộng đồng xây dựng nên và được truyền từ đời này sang đời khác (ví dụ: Hương ước hay quy ước của các thôn bản, cụm dân cư, dân tộc thiểu số...)*
- Respect the **rights of the labour force** to health, safety, fair wages and benefits, working hours, freedom of association and collective bargaining, no discrimination or harsh treatment, no forced labour, and respecting labour restrictions related to children in line with applicable local laws and/or **ILO Labour Standards**, whichever is the higher standard.
Tôn trọng các quyền của người lao động về sức khỏe, an toàn, tiền lương và chế độ công bằng, giờ làm việc, tự do tham gia hiệp hội và thương lượng tập thể, không phân biệt đối xử hoặc đối xử khắc nghiệt, không cưỡng ép lao động và tôn trọng các quy định hạn chế liên quan đến lao động trẻ em

phù hợp với luật pháp địa phương hiện hành và/ hoặc Tiêu chuẩn Lao động của ILO, áp dụng tiêu chuẩn nào cao hơn.

6. Respect standards and agreements around confidentiality, including but not limited to the sharing of business sensitive information and personal data as protected by applicable legislation.

Tôn trọng các tiêu chuẩn và thỏa thuận về bảo mật, bao gồm nhưng không giới hạn ở việc chia sẻ thông tin nhạy cảm trong hoạt động của tổ chức và dữ liệu cá nhân được bảo vệ bởi luật pháp hiện hành.

7. You warrant that you have never offered, given or agreed to give to any person any **inducement** or reward (or anything which might be considered an inducement or reward) in connection with the entering into or carrying out this Agreement. Nor to your knowledge is there a **conflict of interest** which has incited WWF to sign this Agreement with you. You shall promptly disclose in writing to WWF any conflicts of interest which could negatively impact WWF.

Đảm bảo chưa bao giờ đề nghị, trao hoặc đồng ý trao cho bất kỳ ai bất kỳ khoản hối lộ hoặc phần thưởng nào (hoặc bất kỳ thứ gì có thể được coi là hối lộ hoặc phần thưởng) liên quan đến việc ký kết hoặc thực hiện Thỏa thuận này. Theo như Bên tiếp nhận biết, không có mâu thuẫn lợi ích nào khiến WWF phải ký Thỏa thuận này với Bên tiếp nhận. Bên tiếp nhận sẽ nhanh chóng thông báo bằng văn bản cho WWF bất kỳ xung đột lợi ích nào có thể ảnh hưởng tiêu cực đến WWF.

8. Inform WWF of any breaches of these commitments while performing the tasks set out in the Assignment. Refer [here](#) for where to report concerns.

Thông báo cho WWF về bất kỳ vi phạm nào về các cam kết này trong khi thực hiện các nhiệm vụ được đề ra trong Công việc được giao. Tham khảo [tại đây](#) về cách báo cáo vi phạm.

We also acknowledge to have read, understand and will abide by all the above-mentioned clauses and instructions.

Chúng tôi cũng xác nhận đã đọc, hiểu và sẽ tuân thủ tất cả các điều khoản và hướng dẫn nêu trên.

ĐẠI DIỆN BÊN A
REPRESENTATIVE OF PARTY A

ĐẠI DIỆN BÊN B
REPRESENTATIVE OF PARTY B

Tên người được uỷ quyền/ *Name of WWF* *authorized*
person
Ngày/Date: *[date] [month] [year]*

Tên người đại diện/ *Name of*
Representative
Ngày/Date: *[date] [month] [year]*